

MULTIFUNZIONE

MTM

La testata multifunzione FAE per trattori da 240 a 360 CV.

La MTM permette di stabilizzare il terreno, fresare lastre di roccia, frantumare sassi e fresare asfalto, con una profondità massima di lavoro di 40 cm. Le dimensioni compatte e l'estrema manovrabilità consentono alla MTM di lavorare su superfici difficilmente raggiungibili dalle macchine semoventi. La camera di triturazione a geometria variabile

garantisce risultati ottimali in termini di frantumazione; il volume della camera aumenta infatti in funzione della profondità con una riduzione dei consumi di carburante e un incremento della velocità operativa. La controlama in Hardox antiusura e la griglia sul cofano posteriore garantiscono la granulometria desiderata del materiale in uscita.



240-360 CV



Profondità max 40 cm



Camera a geometria variabile

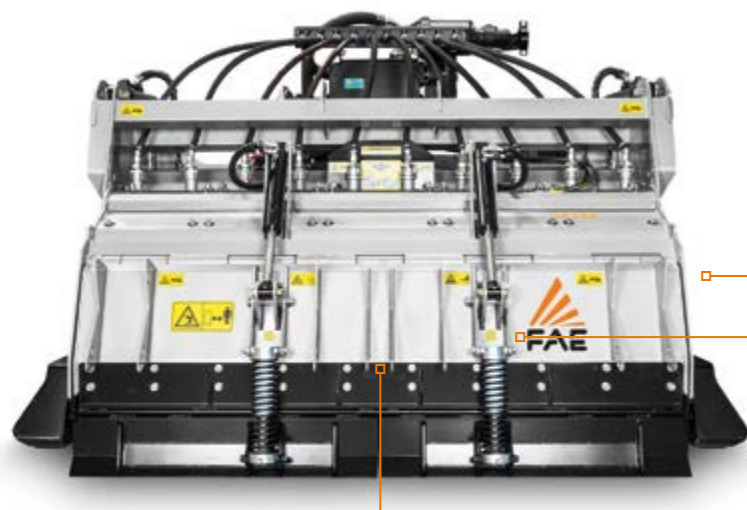

Protezioni laterali della fiancata interna del telaio facilmente sostituibili senza togliere il rotore: assicurano un'elevata resistenza all'usura, riducono i tempi di sostituzione

Cofano posteriore a regolazione idraulica

Protezioni interne in Hardox® garantiscono un'ottima resistenza all'usura. Sono facilmente sostituibili senza dover smontare il rotore, per ridurre i tempi di sostituzione

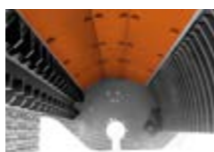

Griglia cofano
La griglia sul cofano posteriore contribuisce a determinare il grado di miscelazione del materiale in uscita

Camera di triturazione geometria variabile
Soluzione unica nel settore, permette di penetrare il suolo solamente con il rotore

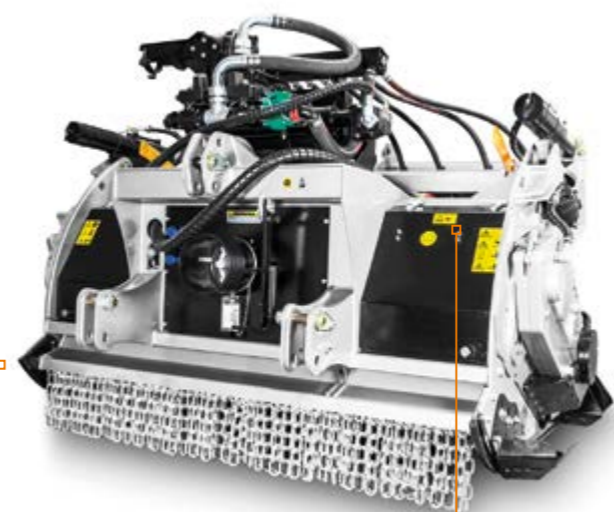

ACCESSORI PRINCIPALI



Regolazione sistema a 3 punti



Piastre avvitate per catene di protezion



Possibilità di avere il rotore con utensili opzionali



Il sistema **Water Spray System** (High Flow & FCS) ha duplice funzione di raffreddamento e miscelazione

DOTAZIONE DI SERIE

Cofano frontale a regolazione idraulica	Scatola ingranaggi con ruota libera
Cofano posteriore a regolazione idraulica	Cardano senza limitatore di coppia (MTM/HP)
Piastre antiusura intercambiabili in Hardox®	Cardani laterali con frizione
Telaio completamente chiuso / antipolvere	Cardano con limitatore di coppia
Camera a geometria variabile	Mozzi rotore avvitati in acciaio forgiato
Griglia regolabile (cofano posteriore)	Controlama regolabile in Hardox®
Protezione interna fiancata	Slitte d'appoggio regolabili
Catene di protezione	Bandelle dosatrici ammortizzate
Trasmissione ad ingranaggi	

DISPONIBILE A RICHIESTA

Estensione attacco sistema a 3 punti	Impianto iniezione acqua WSS High Flow
Possibilità di avere rotore con utensili opzionali	Sistema Full Control (FCS)
Terzo punto idraulico	

MODELLO	MTM-200	MTM-225	MTM/HP-200	MTM/HP-225
Potenza richiesta (CV)	240-300	240-300	300-360	300-360
PDF (giri/min)	1000	1000	1000	1000
Larghezza di lavoro (mm)	2053	2293	2053	2293
Larghezza totale (mm)	2495	2735	2495	2735
Peso (Kg)	5850	6350	5900	6400
Diametro rotore (mm)	940	940	940	940
ROTOR G/3				
Profondità di lavoro (mm) (Max. 1-Max. 2)	250-400	250-400	250-400	250-400
No. utensili tipo G/3+STC/3/FP+STC/FP	94+4+4	106+4+4	94+4+4	106+4+4
Diametro rotore (mm)	915	915	915	915
ROTOR R				
Profondità di lavoro (mm) (Max. 1-Max. 2)	240-400	240-400	240-400	240-400
No. picchi/utensili tipo R/65+R/65/HD+STC/3/FP+STC/FP	126+20+4+4	144+20+4+4	126+20+4+4	144+20+4+4

Max. 1: solo con rotore Max. 2: massima profondità (massima profondità di lavoro dipende dalle condizioni del terreno). I dati si riferiscono alla macchina senza optional. I dati tecnici riportati nel presente catalogo possono subire modifiche senza preavviso.

ROTORE TIPO G



UTENSILE G/3 (standard)



UTENSILE G/3/HD (optional)



ADATTATORE G/3 CON PICCO R/44 (optional)

ROTORE TIPO R



PICCO R/65 (standard)



PICCO R/65/HD (optional)



ADATTATORE R/65 CON PICCO R/44 (optional)



UTENSILE STC/FP (raschia fiancata)



UTENSILE STC/3/FP (raschia fiancata)



PICCO R/65/HD (raschia fiancata)