

SUBSOLADORAS FORESTALES

SSM

Subsoladora de dientes fijos para tractores de mediana-alta potencia.

La SSM se ha concebido y fabricado para utilizarla con tractores de mediana-alta potencia de 170 a 300 CV. Ideal para fresar tocones de hasta 50 cm de diámetro a una profundidad de 40 cm, garantizando una perfecta recuperación del suelo. La SSM también está disponible en versión HP para tractores de hasta 300 CV. La gama puede equiparse con dientes "Standard" o

"Heavy Duty" para adaptarla a diferentes terrenos, garantizando siempre las mejores prestaciones para cubrir al máximo las distintas necesidades de aplicación. Las opciones disponibles incluyen una rejilla de capó ajustable, una cuchilla niveladora y un rodillo trasero para obtener resultados profesionales.



170-300 CV



Ø 50 cm max



P 40 cm

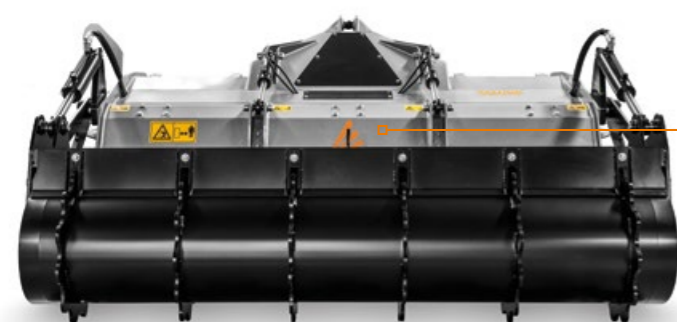

Cuchilla contra corte ajustable de acero Hardox®

Sistema autoajustable del eje de toma de fuerza PTO/transmisión tipo Z manteniendo siempre el ángulo correcto de operación entre el eje PTO y el toma de fuerza

Transmisión más grande para tractores de hasta 300 CV (SSM/HP-200, SSM/HP-225 y SSM/HP-250)

Cadenas de protección

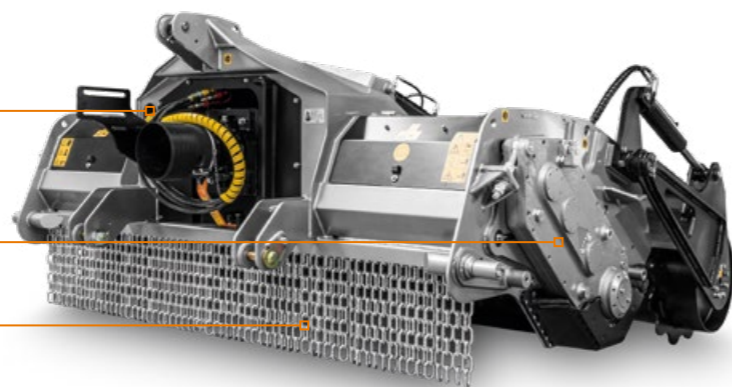

PRINCIPALES OPCIONES



Dispositivo de autoalineamiento entre eje de toma de fuerza PTO/transmisión tipo W permite que el implemento trabaje en diversos ángulos sin dañar el PTO



Rodillo de accionamiento hidráulico con raspador para permitir al rodillo trabajar en suelos húmedos

EQUIPO ESTÁNDAR

Compuerta posterior con ajuste hidráulico	Eje de toma de fuerza central con limitador de par
Estructura y cuerpo interno antipolvo	Bujes rotor intercambiables de acero forjado
Protecciones antidesgaste laterales	Cilindro tercer punto hidráulico
Cadenas de protección intercambiables atornilladas	Sistema de ajuste del paralelismo de tipo Z
Transmisión de engranajes	Contra cuchilla regulable de Hardox®
Transmisión con rueda libre	Soporte del eje de toma de fuerza para máquina en reposo
Ejes de toma de fuerza laterales con embrague	Sistema de refrigeración reductores laterales (SSM/HP)

OPCIONES

Rejilla ajustable compuerta de trituración	Cuchilla dosificadora
Diferentes tipos de dientes	Rodillo hidráulico para control altura
Sistema de ajuste del paralelismo de tipo W	

MODELO	SSM-200	SSM-225	SSM-250	SSM/HP-200	SSM/HP-225	SSM/HP-250
Tractor (CV)	170-250	170-250	170-250	170-300	170-300	170-300
PTO (rpm)	1000	1000	1000	1000	1000	1000
Ancho de trabajo (mm)	2080	2320	2560	2080	2320	2560
Ancho total (mm)	2410	2650	2890	2410	2650	2890
Peso (kg)	3150	3400	3650	3200	3450	3700
Diámetro del rotor (mm)	670	670	670	670	670	670
Diámetro máximo de trituración (mm)	500	500	500	500	500	500
Profundidad máxima de trabajo (mm)	400	400	400	400	400	400
No. dientes tipo A/3+MH/3	76+4	88+4	102+4	76+4	88+4	102+4

Información referente a máquina con equipo estándar. La información técnica en este catálogo puede ser cambiada sin previo aviso.

ROTOR TIPO A



DIENTE A/3 (estándar)



DIENTE A/3/HD (opcional)



DIENTE F/3 (opcional)



DIENTE MH/3 (raspador lateral)