

## MULTIFUNCIÓN

# MTM

## El cabezal multifunción FAE para tractores de 240 a 360 CV.

El MTM permite estabilizar el terreno, fresar losas de roca, triturar piedras y fresar asfalto, con una profundidad máxima de trabajo de 40 cm. Las dimensiones compactas y la gran maniobrabilidad permiten al MTM trabajar en superficies difícilmente alcanzables con máquinas autopropulsadas. La cámara de trituración de geometría variable garantiza resultados óptimos

en términos de trituración; el volumen de la cámara aumenta en función de la profundidad, con una reducción del consumo de combustible y un aumento de la velocidad de funcionamiento. La contracuchilla de Hardox antidesgaste y la rejilla en la compuerta de trituración trasera garantizan la granulometría deseada del material de salida.

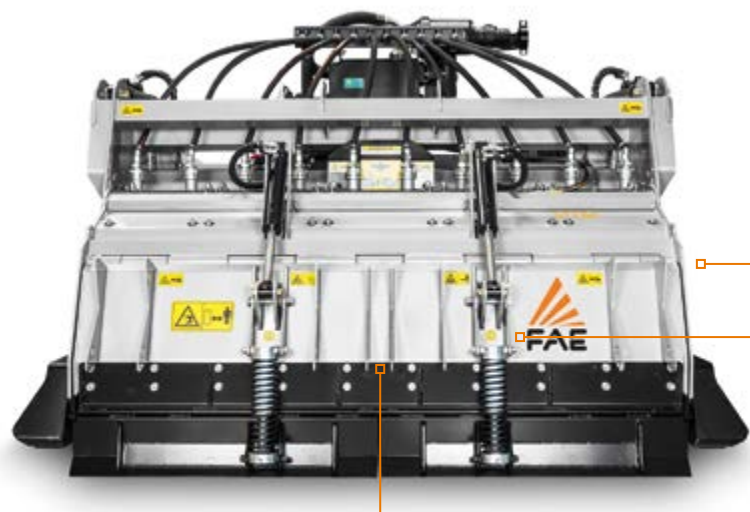

**Protectores laterales**  
Fácilmente reemplazables sin necesidad de remover el rotor, mientras garantizan excelente resistencia al desgaste y reducen los intervalos de mantenimiento



**Compuerta posterior de regulación hidráulica**

**Protecciones internas de Hardox®** que garantizan una resistencia óptima al desgaste. Se pueden sustituir fácilmente sin tener que desmontar el rotor, reduciendo los tiempos de sustitución



**Parrilla en compuerta trasera**  
La parrilla en la compuerta trasera contribuye a definir el tamaño del material procesado

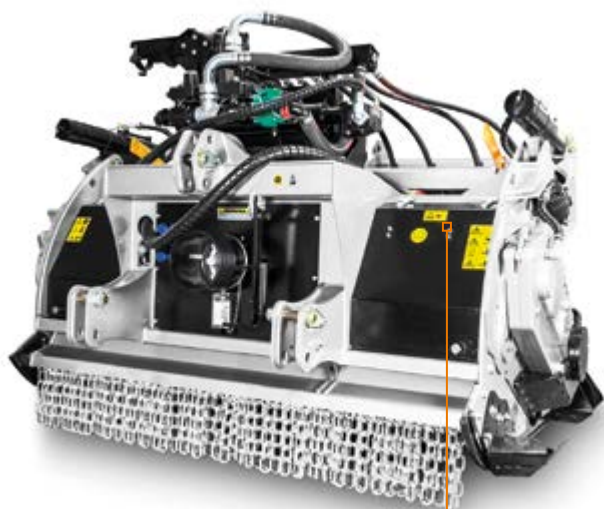

**Cámara de trituración de geometría variable**  
Solución única en el sector que permite penetrar en el suelo solamente con el rotor

## PRINCIPALES OPCIONES



**Acople de tercer punto extendido ajustable**



**Láminas con cadenas de protección atornilladas**



**Diferentes tipos de dientes**



El sistema **Water Spray System** (High Flow & FCS) tiene una doble función de refrigeración y de mezclado



240-360 CV



P 40 cm max

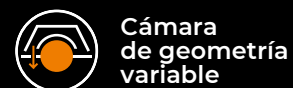

Cámara de geometría variable



## EQUIPO ESTÁNDAR

Compuerta delantera hidráulica	Transmisión con rueda libre
Compuerta trasera hidráulica	Eje de toma de fuerza PTO (MTM/HP)
Láminas internas anti desgaste de acero Hardox®	Embrague al extremo del toma de fuerza PTO
Cuerpo y estructura interno "anti polvo"	Eje de toma de fuerza con limitador de par (MTM)
Cámara de geometría variable	Puntas de eje del rotor atornilladas (en acero forjado)
Parrilla atornillada en compuerta trasera	Cuchilla contra corte ajustable de Hardox®
Protección lateral interna	Patines ajustables
Cadenas de protección	Cuchilla dosificadora amortiguada
Transmisión por engranajes laterales	

## OPCIONES

Extended 3 point linkage	Sistema de aspersión de agua WSS Alto Flujo
Diferentes tipos de dientes	Sistema de aspersión de agua control total automático FCS
Tercer punto hidráulico	

MODELO	MTM-200	MTM-225	MTM/HP-200	MTM/HP-225
<b>Tractor (CV)</b>	240-300	240-300	300-360	300-360
<b>PTO (rpm)</b>	1000	1000	1000	1000
<b>Ancho de trabajo (mm)</b>	2053	2293	2053	2293
<b>Ancho total (mm)</b>	2495	2735	2495	2735
<b>Peso (Kg)</b>	5850	6350	5900	6400
<b>DIÁMETRO DEL ROTOR (mm)</b>	940	940	940	940
<b>ROTOR G/3</b>				
<b>Profundidad de trabajo (mm) (Max. 1-Max. 2)</b>	250-400	250-400	250-400	250-400
<b>N.º dientes tipo G/3+STC/3/FP+STC/FP</b>	94+4+4	106+4+4	94+4+4	106+4+4
<b>DIÁMETRO DEL ROTOR (mm)</b>	915	915	915	915
<b>ROTOR R</b>				
<b>Profundidad de trabajo (mm) (Max. 1-Max. 2)</b>	240-400	240-400	240-400	240-400
<b>N.º puntas tipo bala/dientes tipo R/65+R/65/HD +STC/3/FP+STC/FP</b>	126+20+4+4	144+20+4+4	126+20+4+4	144+20+4+4

**Max. 1:** solo con protuberancia del rotor. **Max. 2:** profundidad máxima con patines con cilindros hidráulicos accionados. Ambas profundidades se obtienen en condiciones óptimas de trabajo. Esta información se relaciona con la máquina con equipo estándar. Los datos técnicos de este catálogo pueden ser modificados sin previa notificación.

## ROTOR TIPO G



**DIENTE G/3** (estándar)



**DIENTE G/3/HD** (opcional)



**ADAPTADOR G/3 CON PUNTA TIPO BALA R/44** (opcional)

## ROTOR TIPO R



**PUNTA TIPO BALA R/65** (estándar)



**PUNTA TIPO BALA R/65/HD** (opcional)



**ADAPTADOR R/65 CON PUNTA TIPO BALA R/44** (opcional)



**DIENTE STC/FP** (raspador lateral)



**DIENTE STC/3/FP** (raspador lateral)



**PUNTA TIPO BALA R/65/HD** (raspador lateral)