

TRITURADORAS FORESTALES PARA VEHÍCULOS ESPECIALES

500/U/PM

Trituradora forestal para aplicaciones hidráulicas.

La 500/U/PM representa la excelencia de la gama de trituradoras forestales para vehículos especiales y es capaz de triturar troncos de hasta 50 cm de diámetro. La transmisión, operativa hasta 600 CV, permite trabajar con los medios más potentes que existen en el mercado.



400-600 CV



Ø 50 cm max



Estructura de empuje mecánica o hidráulica (opcional)

Soporte de acople sobre medidas

Compuerta de trituración hidráulica para regular eficientemente el tamaño del grano de material triturado

Posibilidad de tener rotor y dientes opcionales

Patines ajustables

Transmisión mecánica o hidráulica personalizada

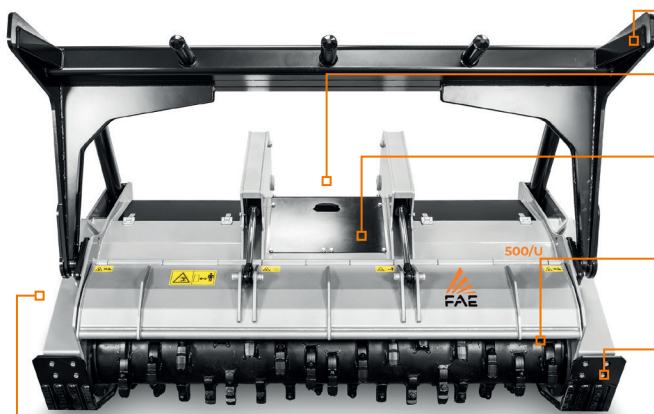

STANDARD EQUIPMENT

Considerando las diferentes opciones disponibles y el alto nivel de personalización, la configuración final será especificada tras solicitud del cliente.

| MODELO | 500/U/PM-225 | 500/U/PM-250 |
|-------------------------------------|--------------|--------------|
| Potencia (CV) | 400-600 | 400-600 |
| Caudal (L/min) | 400-750 | 400-750 |
| Presión (bar) | 250-400 | 250-400 |
| Ancho de trabajo (mm) | 2320 | 2560 |
| Ancho total (mm) | 2860 | 3100 |
| Peso con rotor tipo C (kg) | 4710 | 4960 |
| Peso con rotor tipo A (kg) | 5050 | 5200 |
| Diámetro del rotor C/3 (mm) | 680 | 680 |
| Diámetro del rotor A/3 (mm) | 680 | 680 |
| Diámetro máximo de trituración (mm) | 500 | 500 |
| N.º dientes tipo A/3+MH | 88+2 | 96+2 |
| tipo C/3+C/3/SS | 54+2 | 60+2 |

Los datos se refieren a la máquina sin opcionales. Los datos técnicos que figuran en el presente catálogo pueden sufrir modificaciones sin previo aviso.

ROTOR TIPO A



DIENTE A/3
(estándar)



DIENTE A/3/HD
(opcional)



DIENTE MH
(raspador lateral)

ROTOR TIPO C



DIENTE C/3
(estándar)



DIENTE C/3/HD
(opcional)



DIENTE K/3
(opcional)



DIENTE STCL/3
(opcional)



DIENTE C/3/SS
(raspador lateral)