

## FORSTMULCHER FÜR SPEZIALFAHRZEUGE

# 140/U/PM

### Forstmulcher für hydraulischen oder mechanischen Antrieb.

Die 140/U/PM ist das kleinste Modell der Baureihe. Die geringen Abmessungen machen sie ideal zum Anlegen von Schneisen in Wäldern für seismische Erhebungen bei der Suche nach Erdöl. Aufgrund des robusten Rahmens ist die Nutzung auch mit Raupenfahrzeugen möglich.



150-220 PS



Ø 25 cm max



#### Mechanische oder hydraulische Druckevorrichtung

#### Anbauplatten nach Zeichnung

**Hydraulischer Schutzklappe**  
zur effizienten Regelung der Körnungsgröße

#### Ripperzähne für den Druckevorrichtung

#### Möglichkeit, optionalen Rotor und Werkzeuge zu haben

#### Höhenverstellbare Gleitkufen

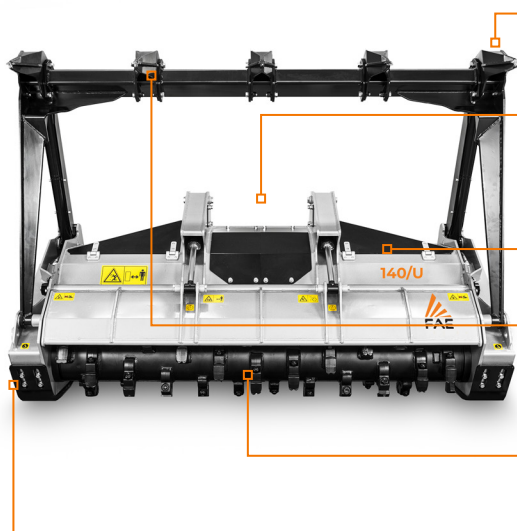

### STANDARDAUSSTATTUNG

Wegen der grossen Vielfalt der Modelle, sind die Preise dieser Maschinen nur auf Anfrage erhältlich.

MODELL	140/U/PM-140	140/U/PM-150	140/U/PM-175	140/U/PM-200	140/U/PM-225
<b>Leistung (PS)</b>	150-220	150-220	150-220	150-220	150-220
<b>Erforderliche Fördermenge (L/min)</b>	130-210	130-210	130-210	130-210	130-210
<b>Druck (bar)</b>	250-400	250-400	250-400	250-400	250-400
<b>Arbeitsbreite (mm)</b>	1407	1587	1827	2067	2307
<b>Gesamtbreite (mm)</b>	1751	1931	2171	2411	2651
<b>Gewicht (kg)</b>	1560	1600	1700	1800	1900
<b>Rotordurchmesser (mm)</b>	450	450	450	450	450
<b>Max. Zerkleinerungsdurchmesser (mm)</b>	250	250	250	250	250
<b>Anzahl Werkzeuge</b> Typ C/3+C/3/SS	28+4	32+4	38+4	42+2	48+2

Die Daten beziehen sich auf die Maschine ohne Sonderausstattung.

Die technischen Daten sind Richtwerte, nicht bindend und können ohne vorherige Ankündigung geändert werden.

#### ROTOR TYP C



**WERKZEUG C/3**  
(Standard)



**WERKZEUG C/3/HD**  
(Option)



**KLINGE BL**  
(Option)



**WERKZEUG STCL/3**  
(Option)



**WERKZEUG K/3**  
(Option)



**KLINGE BL**  
(Option)



**WERKZEUG I**  
(Option)



**WERKZEUG C/3/SS**  
(Räumzahn)

#### ROTOR TYP BL

#### ROTOR TYP I